

F2TNM-PL

Serrure positive mâle de type N pour câble FSJ2-50 de 3/8 po



Classification des produits

Type de produit	Connecteur sans fil et rayonnant
Marque du produit	HÉLIAX®
Séries de produits	FSJ2-50

Spécifications générales

Style de carrosserie	Droit
Famille de câbles	FSJ2-50
Méthode de fixation par contact intérieur	Captivé
Placage de contact intérieur	Argent
Interface	N Mâle
Angle de montage	Droit
Méthode de fixation par contact extérieur	Écrasement-fusée
Placage de contact extérieur	Trimétal
Pressurisable	Non

Taille

Hauteur	22,35 millimètre 0,88 pouces
Largeur	22,35 millimètre 0,88 pouces
Longueur	54,86 millimètre 2,16 pouces
Diamètre	22,35 millimètre 0,88 pouces
Taille nominale	3/8 pouces

Dessin de contour

F2TNM-PL

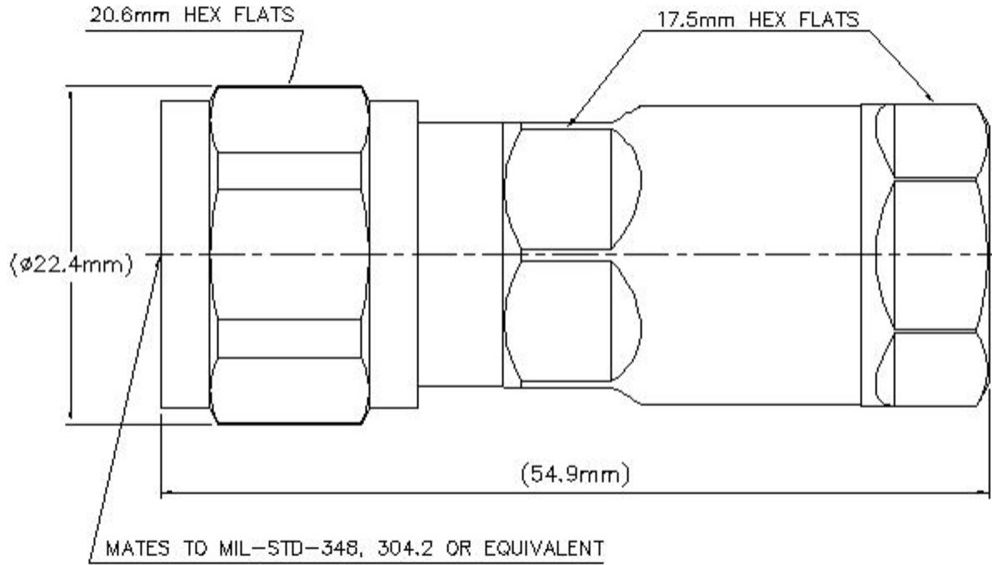

Spécifications électriques

IMD de 3e ordre à la fréquence	-116 dBm @ 1800 MHz
Méthode d'essai IMD de 3e ordre	Deux porteurs de +43 dBm
Coefficient de perte d'insertion, typique	0.05
Puissance moyenne à la fréquence	0,7 kW @ 900 MHz
Impédance du câble	50 ohms
Impédance du connecteur	50 ohms
Tension d'essai cc	2300 V
Résistance de contact interne, maximale	1 mOhm
Résistance d'isolement, minimale	5000 MOhm
Bande de fréquence de fonctionnement	0 à 6000 MHz
Résistance de contact externe, maximale	0,25 mOhm
Puissance de crête, maximale	10 kW
Tension de fonctionnement RF, maximale (vrms)	707 V
Efficacité du blindage	-110 dB

ROS/perte de retour

Bande de fréquence	ROS	Perte de retour (dB)
0 à 3000 MHz	1.065	30.04
	1.083	27.99

F2TNM-PL

3000– 4000 MHz	1.083	27.99
4000– 6000 MHz	1.106	25.96

Spécifications mécaniques

Force de traction de rétention du connecteur	671.68 N 151 livres
Couple de rétention du connecteur	2,7 N-m 23,897 po lb
Couple à l'épreuve de l'écrou d'accouplement	1,7 N-m 15,046 po lb
Force de rétention de l'écrou d'accouplement	449,98 N 101,16 livres
Méthode de la force de rétention de l'écrou d'accouplement	MIL-C-39012C-3.25, 4.6.22
Force d'insertion	27,98 N 6,29 livres
Méthode de la force d'insertion	CEI 61169-1:15.2.4
Durabilité de l'interface	500 cycles
Méthode de durabilité de l'interface	CEI 61169-16:9.5
Méthode d'essai de choc mécanique	CEI 60068-2-27

Spécifications environnementales

Température de fonctionnement	-55 °C à +85 °C (-67 °F à +185 °F)
Température de stockage	-65 °C à +125 °C (-85 °F à +257 °F)
Atténuation, température ambiante	20 °C 68 °F
Puissance moyenne, température ambiante	40 °C 104 °F
Puissance moyenne, température du conducteur intérieur	100 °C 212 °F
Méthode d'essai de corrosion	CEI 60068-2-11
Profondeur d'immersion	1 mois
Test d'accouplement par immersion	Accouplé
Méthode d'essai d'immersion	CEI 60529:2001, IP68
Méthode d'essai de résistance à l'humidité	CEI 60068-2-3
Méthode d'essai de choc thermique	CEI 60068-2-14
Méthode d'essai de vibration	CEI 60068-2-6

Emballage et poids

Poids net	87,43 grammes 0,193 livre
-----------	-----------------------------

Conformité réglementaire/Certifications

Agence	Classification
--------	----------------

F2TNM-PL

CHINE-ROHS	Inférieur à la valeur de concentration maximale Conçu, fabriqué et/ou distribué
ISO 9001:2015	dans le cadre de ce système de gestion de la qualité Conforme selon la révision
REACH-SVHC	SVHC sur www.andrew.com/ProductCompliance Conforme Conforme
ROHS	
UK-ROHS	



*Notes

Coefficient de perte d'insertion, typique $0,05\sqrt{f}$ (GHz) (ne s'applique pas aux guides d'ondes elliptiques)

Profondeur d'immersion Immersion à la profondeur spécifiée pendant 24 heures